

CAMSO GIBT DIE VERFÜGBARKEIT DER MEX HXD 500 X 92 AH I DA.

Diese neue MEX-HXD Kette ist speziell für mehrere-Bagger konstruiert, die mit 500mm Ketten ausgestattet sind. Diese Größe ersetzt die alte HXD 500 x 92 AB I D.

Die Kette verfügt über die neuesten und besten Produkteigenschaften, die derzeit erhältlich sind.

MERKMALE

VORTEILE

Neues AH Profil mit optimiertem Turaseingriff

- Breiterer Profilstollen und verbesserter Kantenschutz
- Optimierter Sand- und Schmutzauswurf
- Vermindert Belastungsspitzen für Kette und Laufwerkskomponenten
- Weniger Vibration für höheren Fahrkomfort

Flankenschutz

- Schützt gegen Schnittverletzungen
- Verhindert Schäden an Stahlkabeln und Metallteilen
- Schützt Stahleinlagen und Gummihaftung

Innovative 3S-Metallteile

- Verhindern das Abspringen der Kette
- Sorgen für deutlich weniger Vibrationen, mehr Laufruhe und geringere Geräusentwicklung
- Verlängern die Lebensdauer der Laufwerkskomponenten und sind geräuscharm

Hauler-Steps-Profildesign

- Selbstreinigend
- Bessere Traktion
- Weniger Vibrationen

AdvanceX-Gummimischung

- Verringert den Gesamtverschleiß der Kette
- Widerstandsfähige Lauffläche
- Maximale Schnitt- und Reißfestigkeit

PRODUKTDATEN

PID	15.3027.9039
	15.3028.9040
	16.3021.9026
	16.4213.10231
MARKE	HXD
BREITE	500 mm
TEILUNG	92 mm
GLIEDER	78
	80
	84
	88
PROFIL	AH
FÜHRUNG	I
METALLSTÜCK	DA
KETTENGEWICHT	544 kg
	558 kg
	585 kg
	613 kg

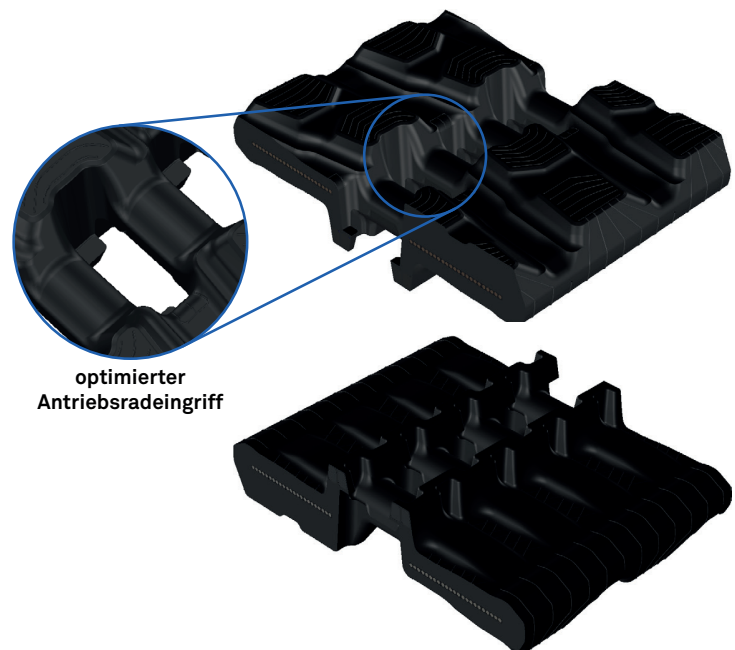

optimierter Antriebsradeingriff

TECHNISCHE ZEICHNUNGEN | MEX HXD 500 X 92 AH | DA

SEITENANSICHT



FLANKE

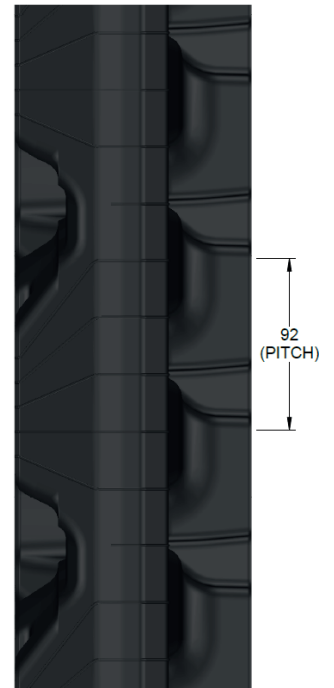

QUERSCHNITT

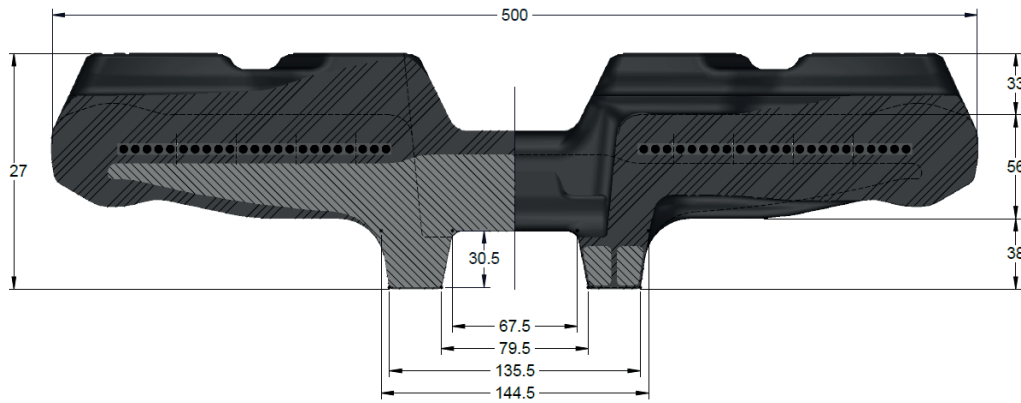

AUTORISIERTER VERTRIEBSPARTNER



ernst müller

MASCHINEN GERÄTE ERSATZTEILE GMBH

D 94152 Neuhaus/Inn
Hartham 3
Tel +49 (0)8503 - 924566-0
Fax +49 (0)8503 - 924566-66
info@mueller-ems.de
www.mueller-ems.de

A 4780 Schärding/Inn
Bahnhofstraße 5
Tel +43 (0)7712 - 2066
Fax +43 (0)7712 - 4977
office@mueller-ems.at
www.mueller-ems.at

camsco.co

